

天工精密

讓世界運轉更順暢

Small Parts Big Differences

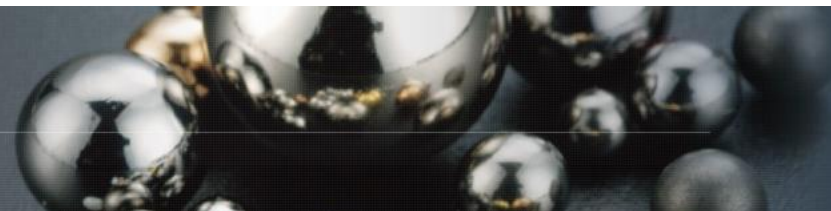

天工精密鋼珠做甚麼用？



(X) 柏青哥小鋼珠

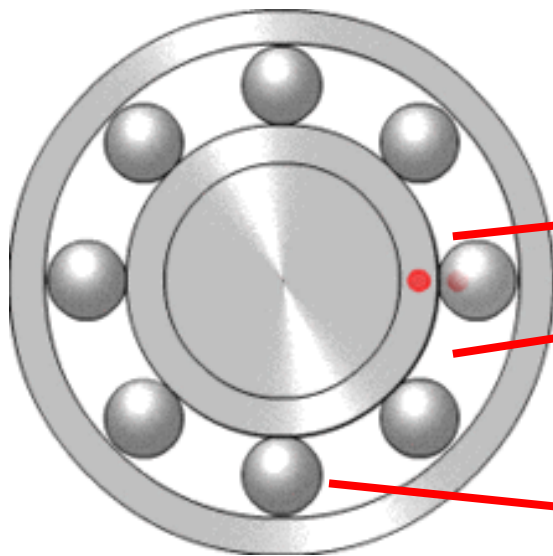

(O) 精密零件滾動體

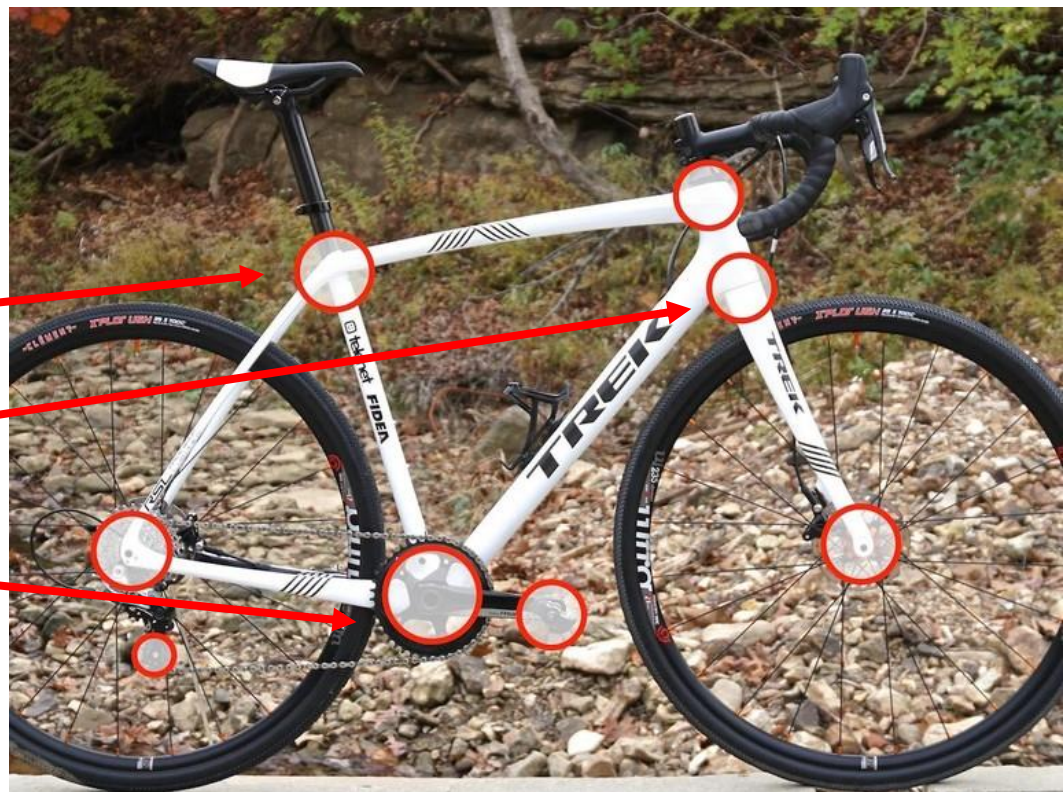

Small Parts Big Differences

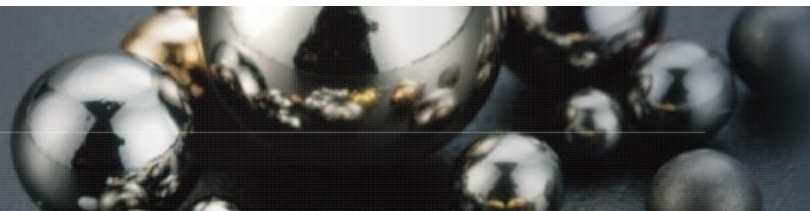

為什麼叫天工精密?

How Big is 1 μm ?

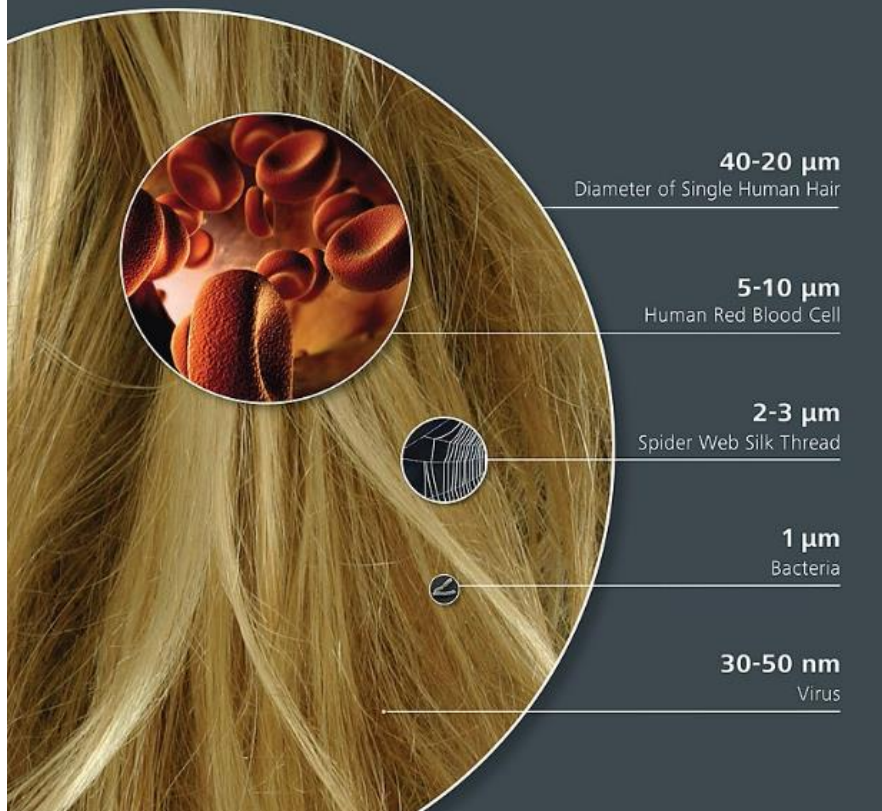

Small Parts Big Differences

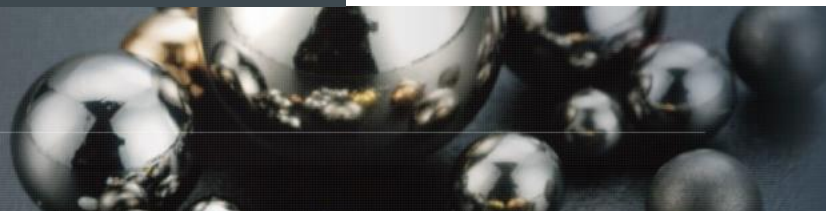

天工精密的起源



Small Parts Big Differences

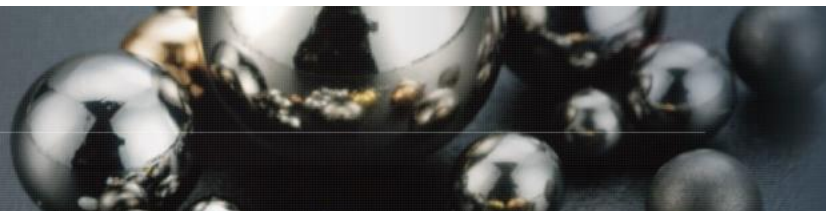

天工大事紀



Small Parts Big Differences

公司概況

■台中太平兩個生產廠域, 生產面積約6,000坪

■彰化二林中科園區逾15,000坪的生產基地

■月產能

✓滾珠150噸,

✓滾柱 2000萬支 (約12噸)

✓年產 150億 顆滾珠

■員工150人 (含產銷人發財) , 計畫增補至少200人

■除了鍛造機, 熱處理設備外, 另有327部無心研磨設備

■自行開發_自走機器人、光學篩選機、半自動包裝機、半自動倉儲等自動化

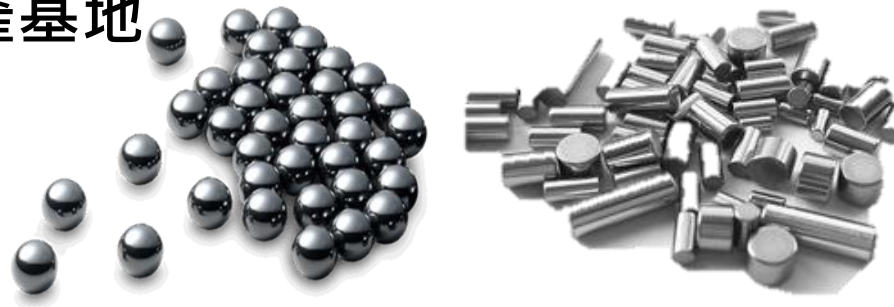

Small Parts Big Differences

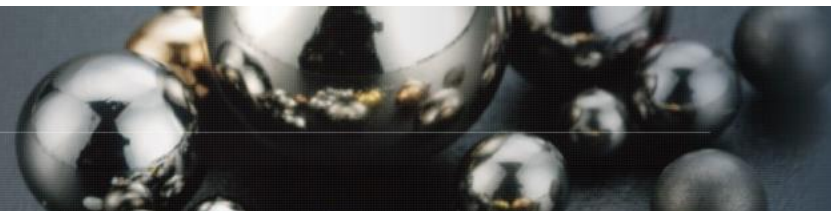

公司概況

天工精密 鋼珠生產專家

04:10 2016/12/05 | 工商時報 | 黃俊傑



天工精密獲得2016臺中市金手獎，市長林佳龍（左）與天工精密副總經理林淑萍（右）合影。圖/黃俊傑

天工精密股份有限公司自西元1978年成立以來，一直以專業製造各種材質、尺寸和級數之鋼珠，同時直接銷售和服務遍佈全球的廣大客戶為目標，多年來秉持著全面滿足顧客需求的原則，不斷在品質、量產及銷售服務上努力求完美，取得ISO 9001及TS16949等國際認證，成立至今，天工鋼珠持續地穩健成長茁壯，現已成為國際大廠指定採用的專業鋼珠供應商，也獲得鋼珠生產專家的榮譽。

天工精密以生產高品質鋼珠起家，逐年增加產品項目，並致力提升產品品質與精密度，2004年自日本引進高精密鋼珠生產技術與驗收設備，客戶群也從一般傢俱零件逐漸轉向汽車等配件，以及精密機械使用之軸承、線性滑軌、滾珠螺桿等產業。

冷門產業局限大 老廠如何讓產線有感升級？

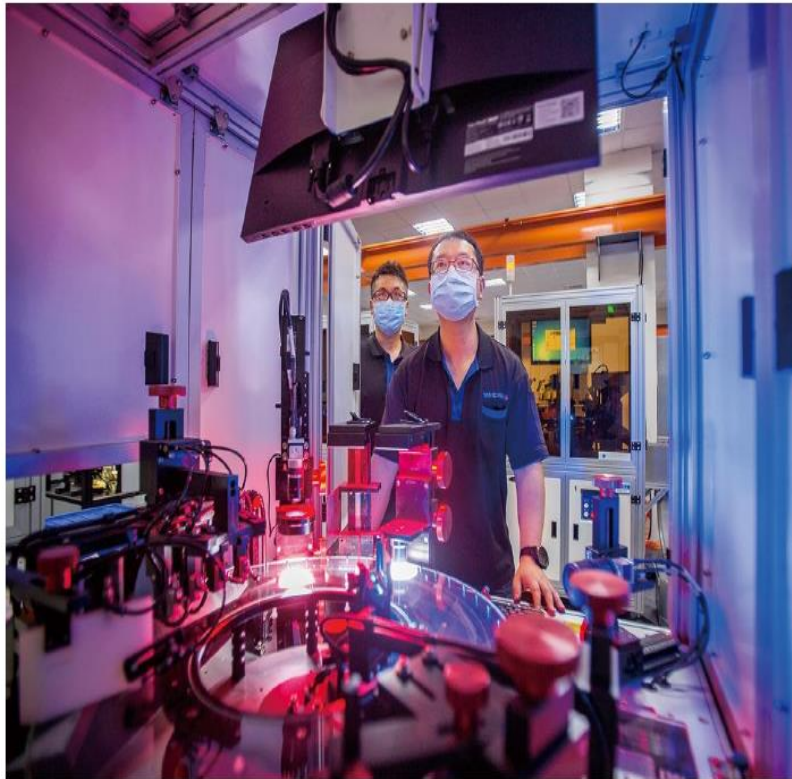

天工自行開發光學檢測儀，不僅解決傳統檢測儀器的缺點，還能利用檢測結果回溯製程進行改善。

在地心產業 / 別小看天工珠子 5G、AI、飛彈都靠它

讀 0 分

2021-03-12 01:02 聯合報 記者黃實 / 台中報導

位在台中市太平區的天工精密公司，已躍升國內最大、最高階「精密滾動體」製造專家，研發出的產品精密度已達0.25um，等於一張紙的1/400、一根頭髮的1/240，幾乎與病毒一樣大；滾動體可支撐汽車、辦公椅等，近年更進軍自動化生產、5G、醫療、AI等領域。



天工精密公司董事長林金權（右）與擔任總經理的女兒林淑萍。記者黃實 / 攝影

Small Parts Big Differences

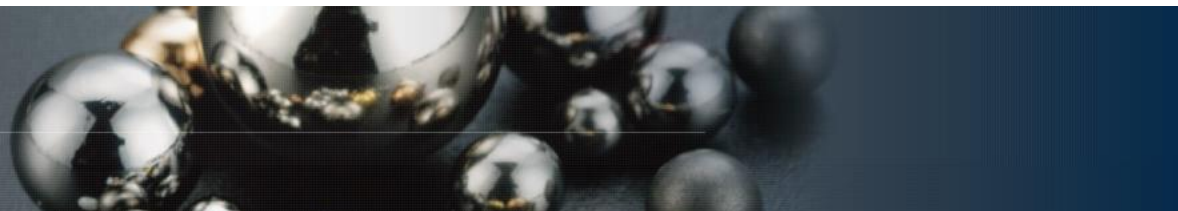

公司概况

自由時報 即時 熱門 政治 社會 生活 健康 國際 地方 蒐奇 影音 財經 娛樂 藝文
Liberty Times Net 汽車 時尚 體育 3C 評論 玩咖 食譜 地產 專區 TAPEI TIMES 求職



虎尾科大校長張信良（右）與天工精密董事長林金權（左）共同簽署「天工精密產業學院意願書」。
（圖：虎科大提供）

國際滾柱大廠進駐中科二林園區投資設廠

17:58 2018/09/05 | 工商 | 曾麗芳



字級設定：小中大特

中科二林園區招商再傳捷報！中科管理局5日宣布，國際精密滾珠及滾柱供應鏈大廠-天工精密，將斥資3億元進駐中科二林園區設廠，主要研製精密滾珠及滾柱。天工精密為達到擴展產業領域經營策略，希望藉由建立國人自主研發精密滾動體的開發製造技術，提供國內外產業對滾動體的需求。



中科管理局表示，天工精密將增聘相關研發人力及進駐二林園區設廠，對於中部地區精密機械產業發展及增加就業機會有正面意義。

天工精密表示，自行研發自動化熱處理生產線、高精度滾珠/滾柱生產技術、CNC磨盤修整系統與第二代光學檢測與渦電流檢測系統；另與各大學及研究機構合作開發先進滾珠生產設備與技術、表面檢測驅動機構、精密鋼珠自動化檢測系統及平面化高速3D磁電阻量測技術等先進技術。

天工精密更強調，其擁有影像識別球體選別、檢測金屬表面缺陷、珠粒選別機之入料裝置、珠粒選別機之勻光成像裝置及鋼珠檢測技術等多件台灣、美國發明專利。

中科管理局表示，台灣工具機出口量居全球領先地位，其關鍵零組件需求量與品質也隨之提高，而滾珠/滾柱在工具機的關鍵零組件中扮演關鍵角色，天工精密產品獲全球大廠認可，生產技術相當於日本國際知名廠商，核心技术及產品將使工具機產業品質更加穩定，有助於厚植國家產業競爭力。

▶ 中科與漢翔簽署策略聯盟 搶攻航太產業市場

商業啟事 / 商業人選 / 活動資訊 / 成熟工商案件轉讓與投資 - 專訪【天工精密股份有限公司-林筱婷 總經理】



滾動向前，成為工業零件裡的隱形冠軍！-專訪【天工精密股份有限公司-林筱婷 總經理】

林筱婷 總經理

小小的滾珠，在日常生活中，幾乎會不覺它的存在，事實上，它卻是無處不在！從傳統的，電子零件、玩具、自行車到汽機、高壓電機、運動器材及航太工業等，總總少不了它！從代工起家，至今傳承第二代的精工體質，在總經理林筱婷的帶領下，大獲獎賞與肯定，製出「地表最強的金屬加工製品」，深受大企業青睞，顯然是工業零件裡的隱形冠軍！



Small Parts Big Differences

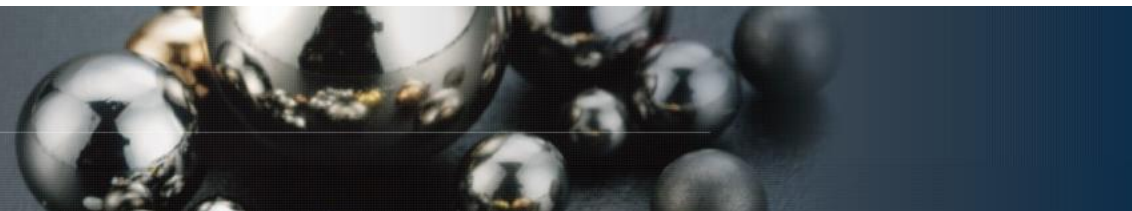

近期發展

- 建設二林中科園區新廠區，擴大產能，五年後股票上市
- 增加更多產線
- 開發檢測系統
 - 光學檢測系統, 超音波/渦電流檢測系統
- 建立工業3.5/4.0的智慧生產系統
 - 自製智慧機上盒
 - 搭配自行開發的ERP/MES/APS系統
 - 智慧搬運/倉儲系統
 - 預兆診斷技術與設備

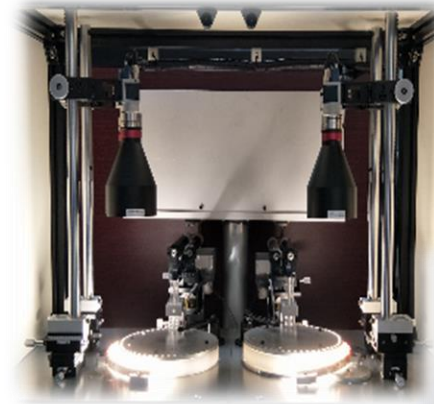

Small Parts Big Differences

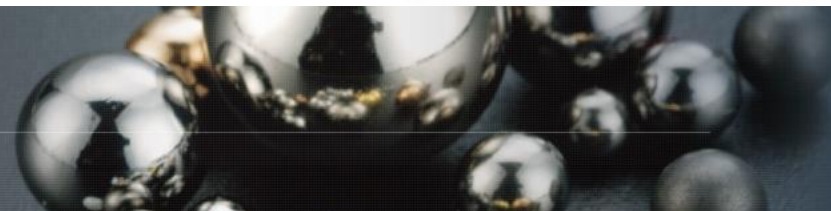

近期發展



Small Parts Big Differences

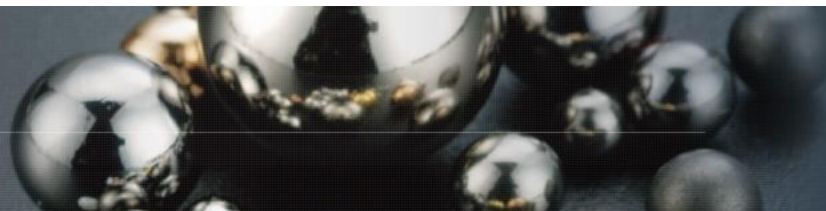

近期發展

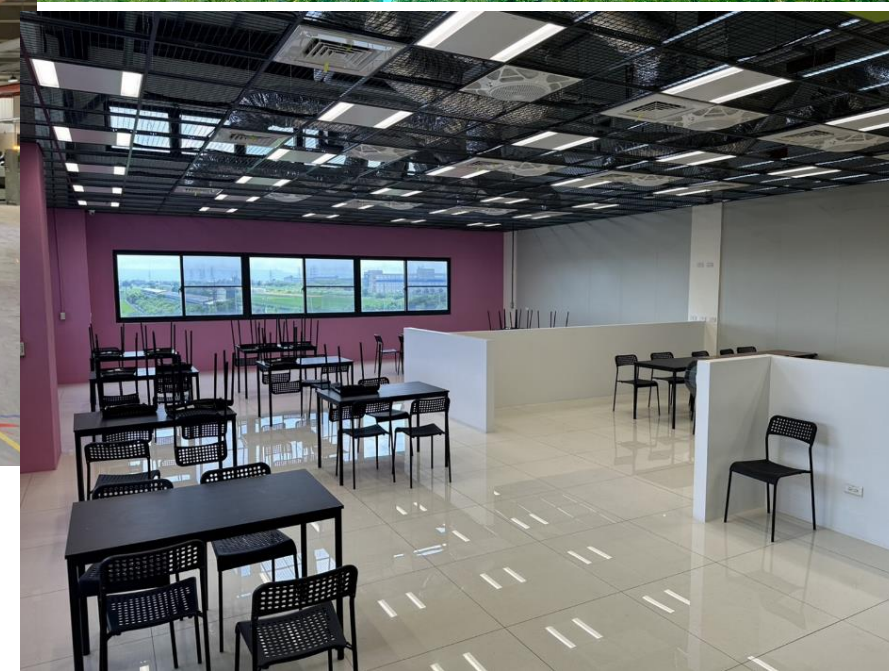

Small Parts Big Differences

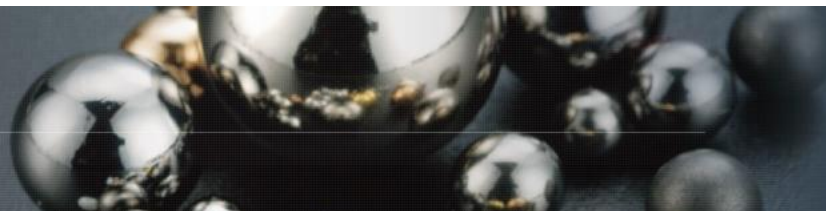

主要產品介紹

鉻鋼球(100Cr6, SUJ-2, 52100)



尺寸 : 1.0 mm~1 "
尺寸公差 : 0.13 μ m~1 μ m

不鏽鋼球 (440C, 9Cr19Mo)



陶瓷珠 (Si_3N_4 , 氧化鋁/氧化鋯系列)

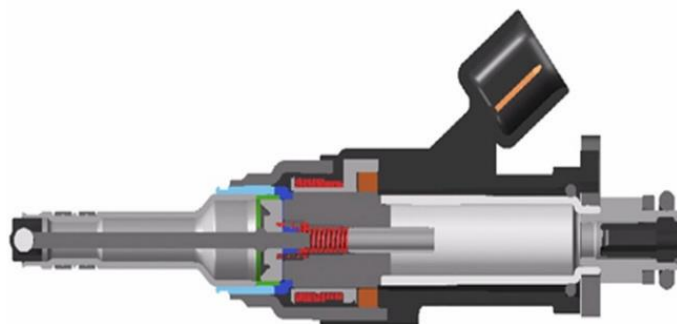
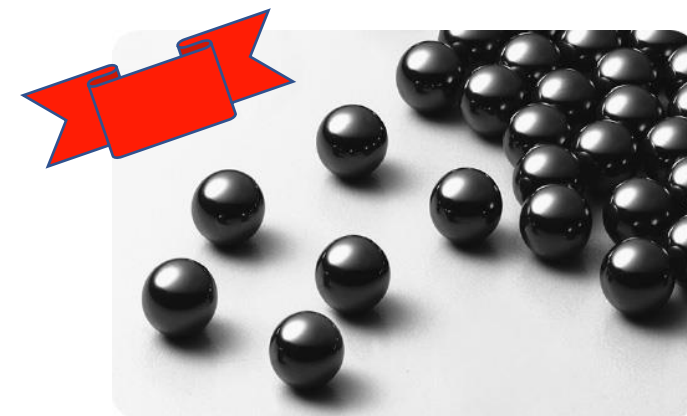

主要產品介紹



應用範圍：直線傳動，航太，
汽車，工具機

級數：G1~G2

尺寸公差： $<1\mu\text{m}$

圓度公差： $<0.5\mu\text{m}$

圓筒度： $<0.8\mu\text{m}$

長度公差： $<10\mu\text{m}$

尺寸： $\varnothing 2\sim\varnothing 12$



Small Parts Big Differences

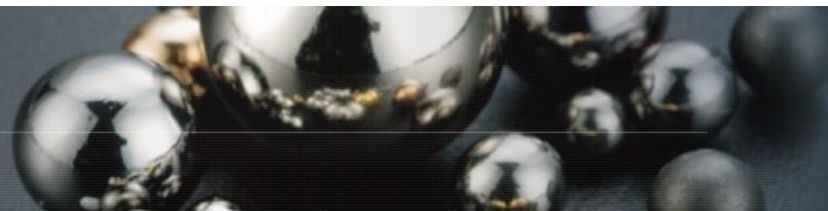

天工精密產品應用

HIWIN
Motion Control & Systems

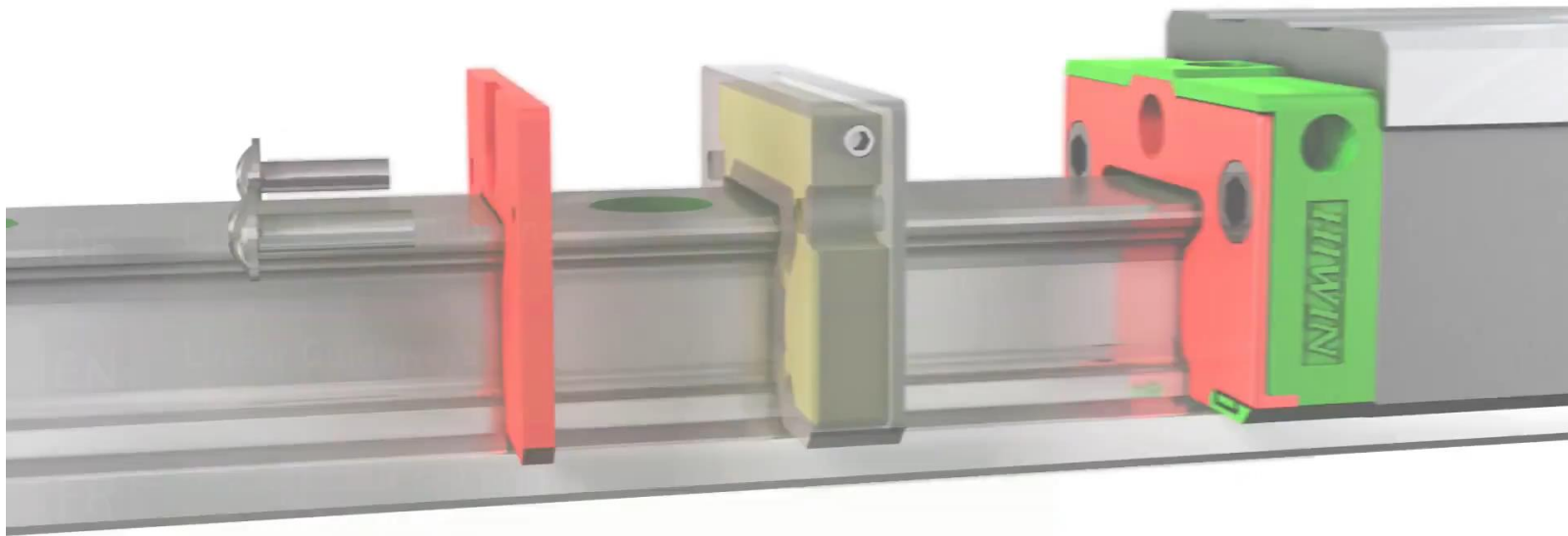

Small Parts Big Differences

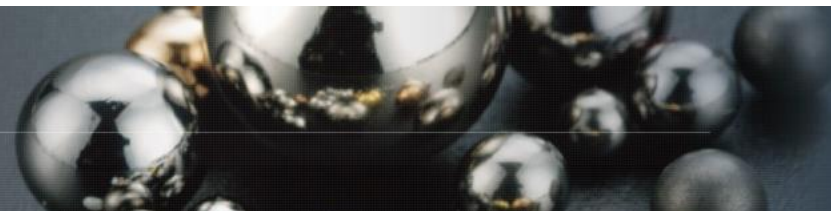

天工精密客戶代表



Small Parts Big Differences

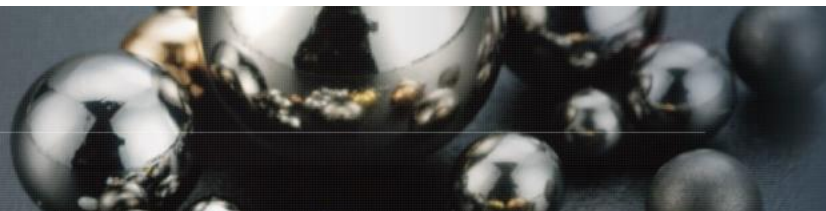

天工精密外國客戶

- 舍弗勒集團-INA
- 德國百年軸承製造商跨足汽車，航太工業
- 員工人數:8萬五千人



- 馬牌輪胎-Continental (CT)
- 德國百年汽車工業製造商
- 員工人數:20萬人



Small Parts Big Differences



天工精密外國客戶

• GM 通用汽車

- 美國百年汽車商
- 旗下有13個汽車品牌，凱迪拉克，雪弗蘭等..
- 財富美國500強第13名



• BOSCH勞勃·博世

- 德國百年汽車零件，工具，家電製造商
- 員工人數:40萬人
- 2011全球最大汽車零件供應商



Small Parts Big Differences

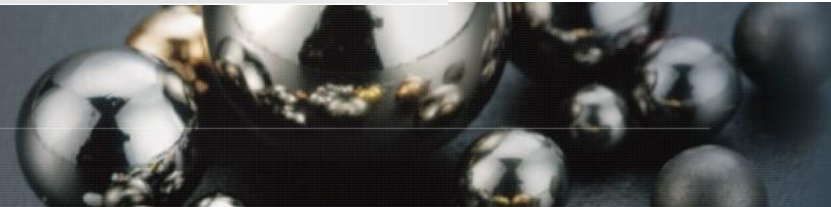

天工精密台灣客戶

- 上銀科技
- 總部位於台中，是世界第二大滾珠螺桿製造商
- 2021年台灣最佳國際品牌TOP 25

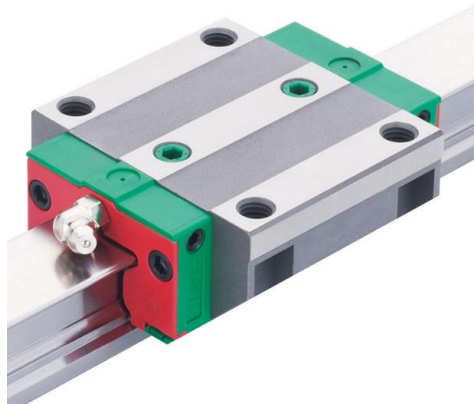

HIWIN® i40BS 智慧型滾珠螺桿



Small Parts Big Differences

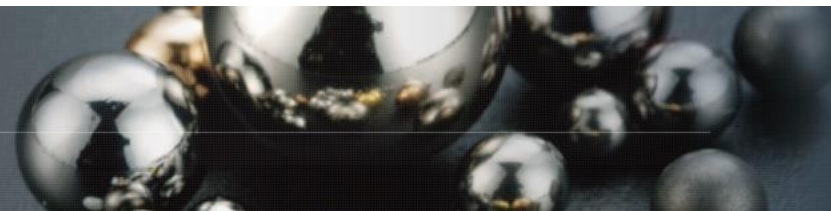

精密鋼珠的製程

製程

- 線材 (Wire)
- 鍛造成形 (Heading)
- 光球 (F)
- 熱處理 (HT)
- 硬磨 (G)
- 精磨1 (A1)
- 精磨2 (A2)
- 清洗 (Wash)
- 品管檢驗 (QC)
- 100%篩檢 (100%)
- 包裝 (Packing)



線材/Wire



鍛造/Heading



光球/Flashing



熱處理/HT



清洗 / Wash



精磨2 / A2



精磨1 / A1



硬磨/Grinding



品管 / QC



100% checking



包裝/Packing

Small Parts Big Differences



實習安排及薪酬福利_實習生

- 職缺單位：**製造部、品保課**、研發部、生管部、管理部、財務部
- 上班時間：週一至週五 08:00-17:00 20:00-05:00 (**需配合輪班及加班**)
- 週六 視生產需求安排配合加班
- 薪資：學期/學年型，**27,000起薪/月**，通過考核依能力核調薪 (1K-3K)
- 獎金：**四節節金、高溫津貼、年中/年終獎金、季久任獎金、跨域津貼、證照津貼**
- 伙食：公司補助50元/餐；員工自付20元/餐
- 保險：勞保/ 勞退/ 健保/ 團保/職災保險
- 福利：不定時聚餐、職涯發展訓練課程、員工團康活動、員工旅遊

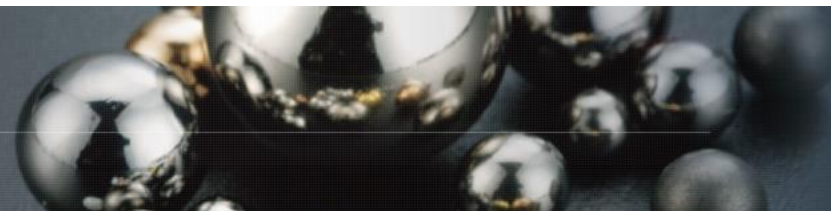

職缺安排及薪酬福利_正職

- 職缺單位：**製造部、品保課**、研發部、生管部、管理部、財務部
- 上班時間：週一至週五 08:00-17:00 20:00-05:00 (**需配合輪班及加班**)
- 週六 視生產需求安排配合加班
- 薪資：31,000起薪/月，通過試用考核依能力核調薪 (1K-5K)
- 獎金：**四節節金、高溫津貼、年中/年終獎金、季久任獎金、跨域津貼、證照津貼**
- 伙食：公司補助50元/餐；員工自付20元/餐
- 保險：勞保/ 勞退/ 健保/ 團保/職災保險
- 福利：不定時聚餐、職涯發展訓練課程、員工團康活動、員工旅遊、臨場醫師、生日禮金、生日蛋糕

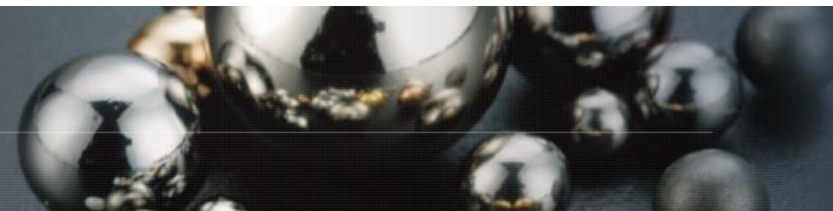



Small Parts Big Differences

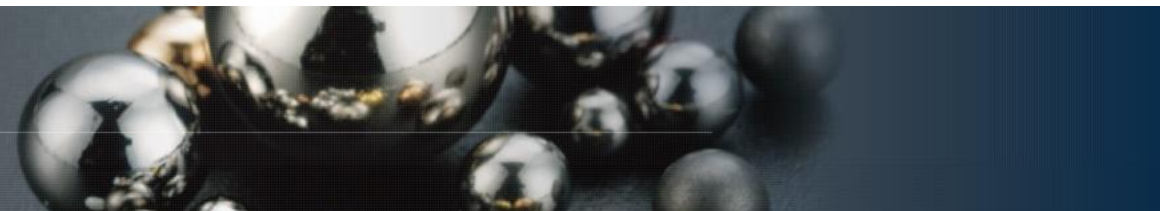

Q&A時間

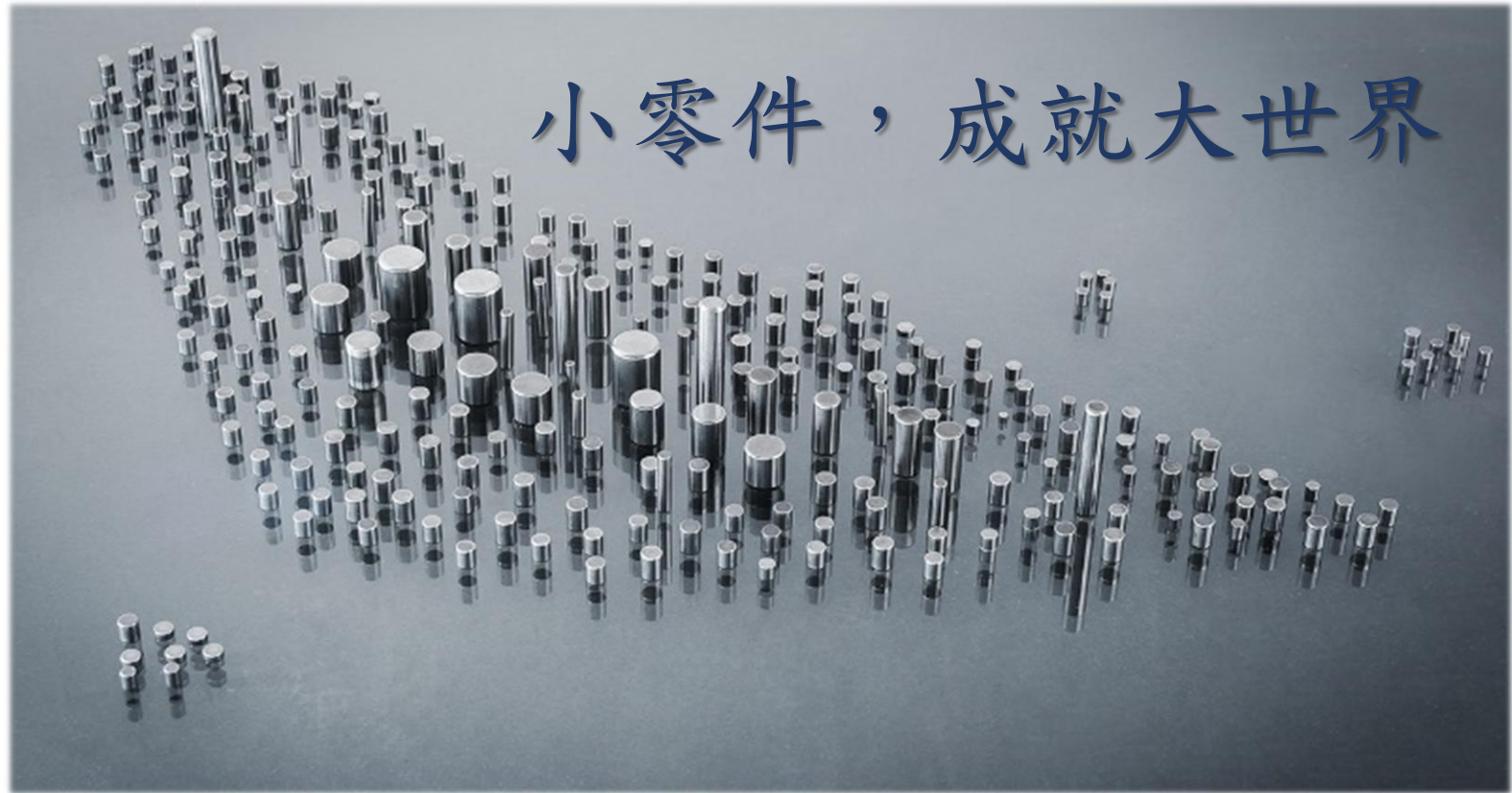

Small Parts Big Differences

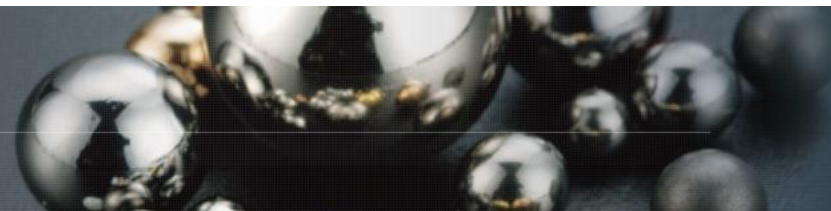

104(改成LOGO) & 1111(LOGO)搜尋 天工精密股份有限公司



天工精密股份有限公司

公司介紹

產業類別 其他金屬相關製造業

產業描述 適用於軸承、滑軌、傳動元件、工具機、汽車、航太用等，產品設計的精密滾動體

資本額 2億

員工人數 150人

公司網址 <http://www.tankong.com/>

人事聯絡人 賴小姐

電話 04 - 22784524 #47

傳真 04 - 22759741

公司地址 台中市太平區新仁路一段44巷8弄24號 [地圖](#)

104 招募管理 天工精密股份有限公司

常見問題 APP 功能更新 JanKate

首頁 公司 職務 查詢 履歷 聯絡 購買 公司評論 設定

所有職務

活用加值提高曝光度：[焦點職缺0則](#) | [精選工作0則](#) | [自動排序0次](#)

全選 [新增職務](#) [職務排序](#) [更新職務日期](#) 使用自動排序可3天更新職務日期，被更多人看見！

職務名稱	招募進度	更新日	職務狀態	60天內被瀏覽數	60天內應徵	推薦人才	修改	關閉	更多
<input type="checkbox"/> 1 設備維修人員	詳情	05/23	刊登中	412	3	540	修改	關閉	更多
<input type="checkbox"/> 2 機台技術員	詳情	05/23	刊登中	835	13	593	修改	關閉	更多
<input type="checkbox"/> 3 品保儲備幹部	詳情	05/23	刊登中	452	3	649	修改	關閉	更多
<input type="checkbox"/> 4 人資專員	詳情	05/23	刊登中	1135	17	558	修改	關閉	更多
<input type="checkbox"/> 5 生管儲備幹部	詳情	05/23	刊登中	755	38	615	修改	關閉	更多
<input type="checkbox"/> 6 採購儲備幹部	詳情	05/23	刊登中	583	32	83	修改	關閉	更多
<input type="checkbox"/> 7 電機人員	詳情	05/23	刊登中	238	5	632	修改	關閉	更多
<input type="checkbox"/> 8 職安管理師	詳情	05/23	刊登中	372	22	270	修改	關閉	更多

Small Parts Big Differences

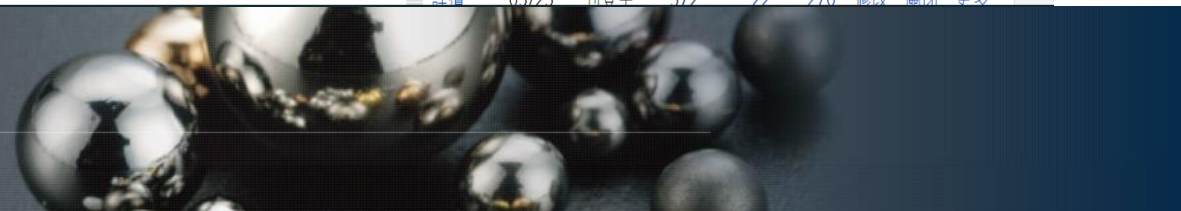

聯絡資訊

- 天工精密 人資單位
- 連絡電話: 04-22784524
- 聯繫窗口: 林小姐 分機:60



謝謝您的聆聽與參與

Small Parts Big Differences

